

GPS50M

GPS Empfänger – Ermittlung von Standortdaten

RS485-Schnittstelle - unterstützt Modbus RTU

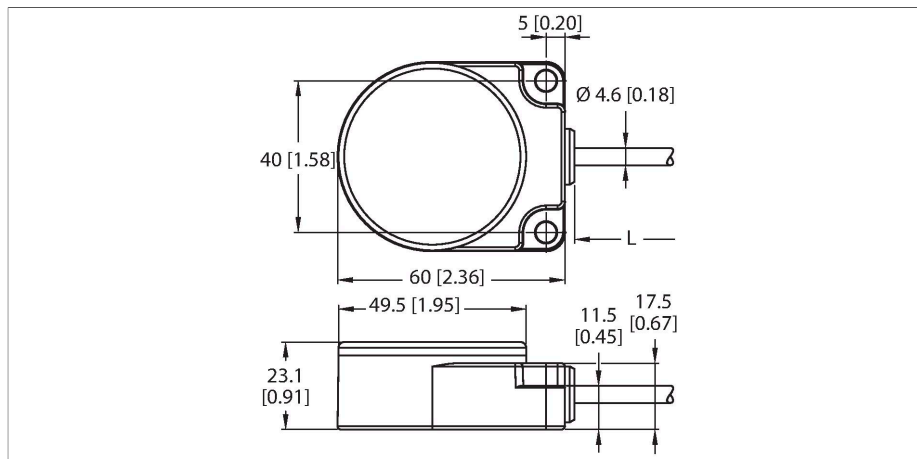

Merkmale

- Robustes Gehäuse in Schutzart IP67/IP69K
- Kabel, PVC, 2m mit offenen Adern
- SiRF Star IV GPS Chip
- Erweiterungssysteme WAAS, EGNOS, MSAS, GAGAN
- Signalempfang bis -163 dBm
- Update rate: 1 Hz
- Positionserkennung auf 10 m genau (ohne Hilfssystem)
- Positionserkennung auf 2.5 m genau (mit Hilfssystem)
- Energiesparmodus ein-/ausschaltbar
- Modbus RTU Kommunikation über RS485
- Baudraten: 9.6k, 19.2k (Standard) und 38.4k

Technische Daten

Typ	GPS50M
Ident-No.	3088289
Funk Daten	
Funktion	Positionierung
Gerätetyp	Sensor
E/A Daten	
Kommunikationsprotokoll	Modbus RTU RS485
Elektrische Daten	
Batterielösung	nein
Betriebsspannung	5...30 VDC
DC Bemessungsbetriebsstrom	≤ 10 mA
Betriebsspannungsanzeige	LED, grün
Mechanische Daten	
Bauform	Puck, GPS50M
Gehäusewerkstoff	Kunststoff, schwarz
Antennenanschluss	kein Funkteilnehmer
Umgebungstemperatur	-40...+85 °C
Relative Luftfeuchtigkeit	0...95 %
Schutzart	IP69
Tests/Zulassungen	

Funktionsprinzip

Die GPS-Module erlauben die globale Positionsbestimmung. Die Genauigkeit liegt bei 2.5 m, wenn die Hilfssysteme verwendet werden. Aufgezeichnet werden Länge, Breite, Höhe, GPS Daten und Zeit, Signalstärke und die Anzahl zur Verfügung stehender Satelliten. Die Daten werden über die RS485 Schnittstelle ausgelesen.

Richtlinien:

Stoß- und Vibrationsfestigkeit: IEC 68-2-6 und IEC 68-2-7

Schock: 30g, 11 ms Halbwelle, 18 Schocks
Vibration: 0.5 mm Spitze-Spitze, 10 bis 60 Hz