

Zubehör Montagehalterung für Linearwegsensoren MB2.1-Q25

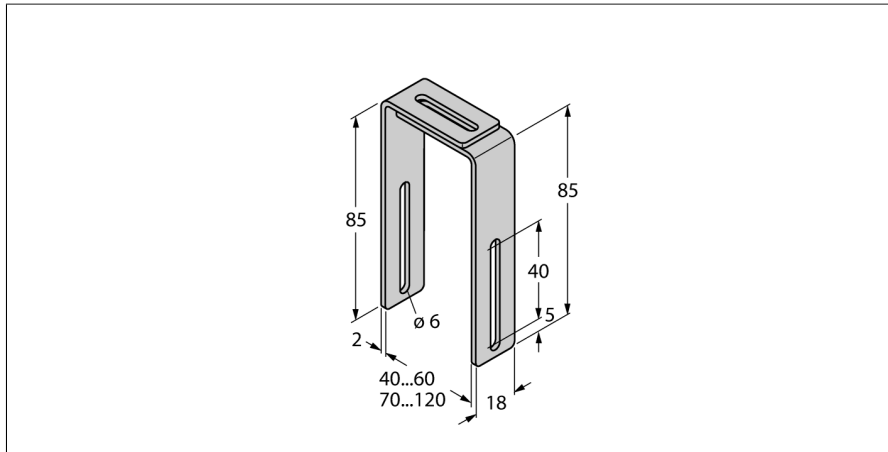

- Montagewinkel für Linearwegsensoren Q25L zur Montage auf Pneumatikzylindern
- für Zylinderbreiten 40-60 mm
- für Zylinderbreiten 70-120 mm siehe MB2.2-Q25

Typ	MB2.1-Q25(4PCS)
Ident-No.	6901027
Bauform	Zubehör für Quader
Im Lieferumfang enthalten	4 Stück Montagewinkel