

VB2-RKC572-1M-FKM-FSM

Zweifachverteiler – PVC-Kabelmantel, Thin

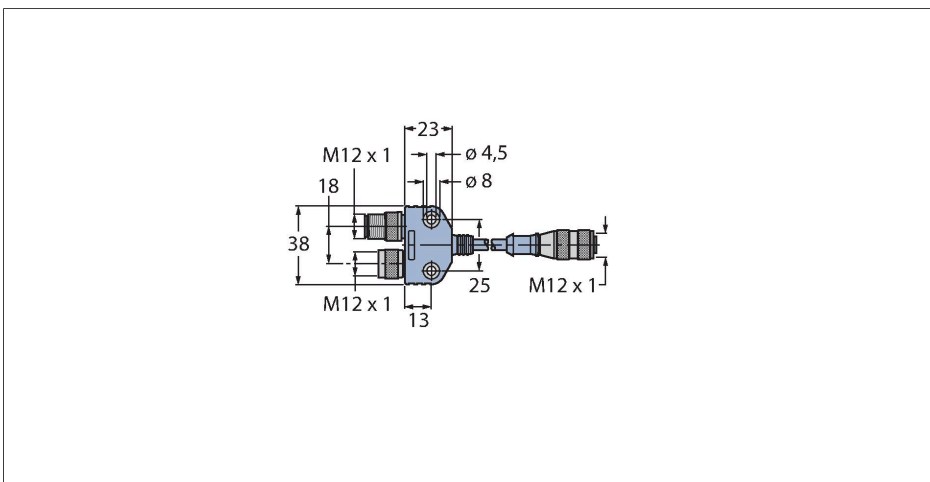

Merkmale



- Ausführung: M12 Anschlussstück
- 5-poliges Y-Stück
- zum Einsatz in CAN (DeviceNet™, CANopen) Applikationen

Leitungsquerschnitt

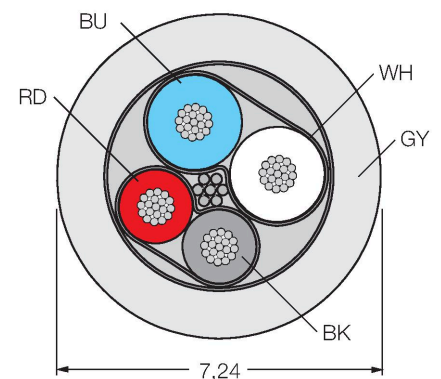

Technische Daten

Typ	VB2-RKC572-1M-FKM-FSM
Ident-No.	6996011
Steckverbinder A	M12x1
Polzahl	5
Griffkörper	Kunststoff
Mechanische Lebensdauer	> 100 Steckzyklen
Schutzart	IP67, nur im verschraubten Zustand
Steckverbinder B	M12x1, gerade
Kontakte	Metall, CuZn, vergoldet
Kontaktträger	Kunststoff
Griffkörper	Kunststoff
Dichtung	Kunststoff
Mechanische Lebensdauer	> 100 Steckzyklen
Schutzart	IP67, nur im gesteckten Zustand
Leitung	
Netzwerkprotokoll	DeviceNet CANopen, 572
Leitungsdurchmesser	Ø 7.2 mm
Leitungsmantel	PVC, Grau
Schirmung	ja
Aderisolierung	PE (Data), PVC (Power)
Adern Datenleitung	
Aderquerschnitt	2 x 0.34 mm ²
Litzenaufbau	19 x 0.15 mm
Adern Versorgungsleitung	
Aderquerschnitt	2 x 0.34 mm ²
Litzenaufbau	19 x 0.15 mm

Schaltplan

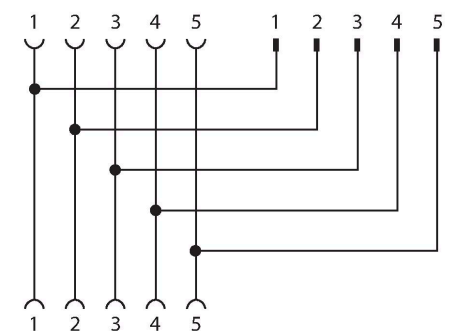

Technische Daten

Aderfarben Power: RD, BK, Data: WH, BU

Elektrische Eigenschaften bei +20 °C	
Bemessungsspannung	250 V
Strombelastbarkeit	4 A
Isolationswiderstand	$\geq 10^8 \Omega$
Durchgangswiderstand	$\leq 5 \text{ m}\Omega$
DC-Widerstand (loop)	59.3 Ω/km
Nom. Impedanz	126 Ω (1 MHz)
Nom. Kapazität	39 pF/m
Mechanische und chemische Eigenschaften	
Biegeradius (ortsfeste Verlegung)	$\geq 5 \times \emptyset$
Biegeradius (flexibler Einsatz)	$\geq 15 \times \emptyset$
Umgebungstemperatur im ruhenden Zustand	-40...+80 °C
Umgebungstemperatur in Bewegung	-40...+80 °C
Sonstige Eigenschaften	
Schleppkettenfähig	nein
Halogenfrei	nein
LABS-frei	ja
UV-beständig	ja
Zulassungen	UL CSA