

# SECHSKANTMUTTER M16X1.5. SW19

## – Befestigungsmutter für Flansche

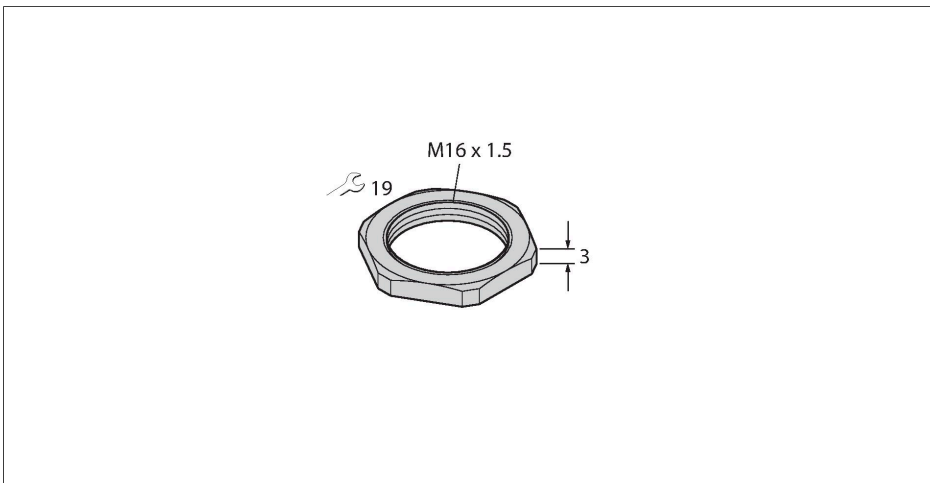

### Merkmale

- Material: Metall, CuZn, vernickelt
- Einschraubgewinde: M16 × 1,5
- Schlüsselweite: SW19
- Höhe: 3 mm
- VPE 100 Stk.

### Technische Daten

Typ	SECHSKANTMUTTER M16X1.5. SW19
Ident-No.	6936389