

**AP000014****ZUBEHÖR • MONTAGE**

Zubehör Laser, Flansch, 14x30x34mm, Befestigungsmaterial und Präzisionsflansch, Aluminium

**MECHANISCHE EIGENSCHAFTEN**

Ausführung	Flansch
Befestigungsart	schrauben
Breite	34 mm
Höhe	14 mm
Länge	30 mm
Oberfläche	unbehandelt
Werkstoff	Aluminium

**SONSTIGE EIGENSCHAFTEN**

Lieferumfang	Befestigungsmaterial und Präzisionsflansch
--------------	--------------------------------------------

**Weiteres**

Verpackungsmaße	70mm x 25.0mm x 100mm
Versandgewicht	0.03kg
Warennummer	76169990

**Klassifizierung**

ipf Produktgruppe	900
eClass 8.0	27279202
eClass 9.0	27273701
eClass 9.1	27273701
ETIM-5.0	EC002625
ETIM-6.0	EC002625
ETIM-7.0	EC002625

**Anschluss**

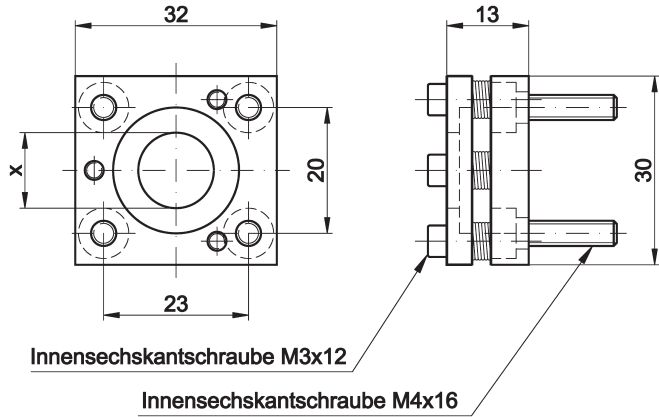
**Massbild****Einbau**

Einbau / Installation darf nur durch eine Elektrofachkraft erfolgen!

**Entsorgung****Sicherheitshinweise**

Bitte vergewissern Sie sich vor Inbetriebnahme, dass alle ggf. in der Produktdokumentation aufgeführten Sicherheitshinweise beachtet wurden.

Bei direkter Auswirkung auf die Personensicherheit ist die Anwendung dieser Produkte untersagt.

LED-Lichtsysteme können sehr intensive Strahlung erzeugen, die bei unsachgemäßer Verwendung ggf. die Augen schädigen kann. Für Schäden, die durch unsachgemäßen Gebrauch oder Anschluss entstehen, kann der Hersteller nicht verantwortlich gemacht werden.