

## Zubehör - Bügel Typ HS/B und Fuß Typ HS/S

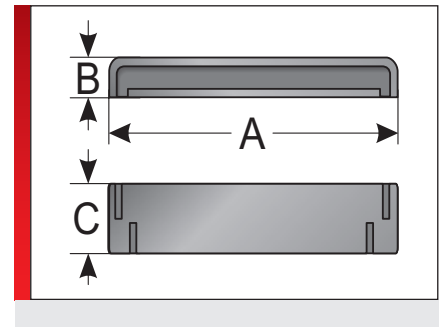
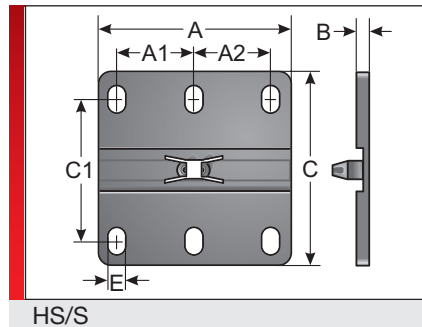

Schlauchhalter

### PRODUKTINFORMATION

Das Zubehör der HS Halter ist aus speziell modifiziertem Polyamid gefertigt. Das Material ist halogen- phosphor- und cadmiumfrei. Die Variante HS/B bezeichnet den Bügel, der für den Halter HS/U bei höheren Ausreißkräften verwendet wird. Die Variante HS/S bezeichnet den Befestigungsfuß (vergleichbar mit Halter Typ USH),

der einfach auf den HS/U Halter aufgeschraubt werden kann. Das Zubehör der HS Halter zeichnet sich durch folgende Vorteile aus:

- Flexibles System
- Stapelbar
- Anreihbar

### SPEZIFIKATION

- mod. Polyamid PA 6 UL-gelistetes Material
- 40 – 110 °C kurzzeitig 140 °C
- V0 selbstverlöschend

Typ	Bestell-Nr.	Farbe	Passend zu Halter	A mm	B mm	C mm	VPE St.
<b>Verschlussbügel</b>							
HS/B 11-16	83631212	Grau	HS/U 11-16	28,00	5,00	14,00	100

### MATERIALEIGENSCHAFTEN

mod. Polyamid PA 6 UL-gelistetes Material

### THERMISCHE EIGENSCHAFTEN

**Temperatur / Temperaturbereich**  
-40 – 110 °C kurzzeitig 140 °C

### BRANDEIGENSCHAFTEN

**Brandklasse**  
V0 selbstverlöschend

### ZULASSUNGEN UND BETRIEBSGENEHMIGUNGEN

**GL-Zulassung**

### TECHNISCHE INFORMATIONEN

**Halogenfrei**

### KONFORMITÄT

**RoHS (EG Richtlinie 202/95/EG)**

## Zubehör - Bügel Typ HS/B und Fuß Typ HS/S

### ALLGEMEINE INFORMATIONEN



Made in Germany