

# K30APT2FGRYF2

## Pick-to-Light – Bestückungssensor

### Kapazitiver Taster

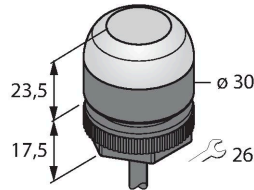

#### Technische Daten

|                                 |                              |
|---------------------------------|------------------------------|
| Typ                             | K30APT2FGRYF2                |
| Ident-No.                       | 3802260                      |
| <b>Signal- und Anzeigedaten</b> |                              |
| Einsatzzweck                    | Pick-to-Light                |
| Funktion                        | Berührungstaster             |
| Lichtart                        | Grün<br>Rot<br>Gelb          |
| Tasterfunktion                  | Tastend                      |
| Merkmale Farbe 1                | Grün, durchgehend an, 4.4 lm |
| Merkmale Farbe 2                | Rot, 1.7 lm                  |
| Merkmale Farbe 3                | Gelb, 4.4 lm                 |
| Besondere Merkmale              | Wash down                    |
| <b>Elektrische Daten</b>        |                              |
| Betriebsspannung                | 12...30 VDC                  |
| DC Bemessungsbetriebsstrom      | ≤ 150 mA                     |
| Max. Stromaufnahme pro Farbe    | 55 mA                        |
| Ausgangsfunktion                | Schließer, PNP               |
| Eingangstyp                     | PNP                          |
| Ansprechzeit typisch            | < 150 ms                     |
| <b>Mechanische Daten</b>        |                              |
| Bauform                         | Halbkugel, K30               |
| Abmessungen                     | Ø 30 x 41 mm                 |
| Gehäusewerkstoff                | Kunststoff, FDA Copolyester  |
| Fensterwerkstoff                | Polycarbonat, diffus         |
| Elektrischer Anschluss          | Kabel, 2 m, PVC              |

#### Merkmale

- Schutzart IP67 / IP69K
- 2m Kabel
- Farben: Grün (COL 1), Rot (COL 2), Gelb (COL 3)
- PNP-Schaltausgang, Schließer
- Kapazitiver Taster der zweiten Generation
- Hohe Unempfindlichkeit gegenüber Falschbetätigung durch Spritzwasser, Reinigungsmittel, Öle und andere Fremdstoffe

#### Anschlussbild

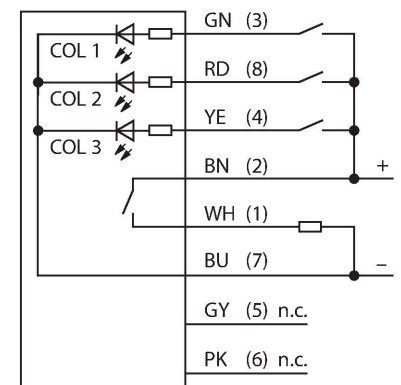

#### Funktionsprinzip

Der Bestückungssensor K30 ist für viele Montage- und Bestückungsanwendungen geeignet. Die gesamte Kuppel stellt die gut sichtbare grüne Arbeitslampe oder ein anderes Signal dar (je nach Ausführung). Der Transistorausgang kann leicht an eine Systemsteuerung angeschlossen werden, die für eine spezielle Aufgabenfolge programmiert worden ist. Die Arbeitslampe des Sensors befindet sich in oder neben jedem Behälter am Arbeitsplatz des Bestückers und signalisiert: 1.

## Technische Daten

|                           |                  |
|---------------------------|------------------|
| Aderzahl                  | 8                |
| Umgebungstemperatur       | -40...+50 °C     |
| Relative Luftfeuchtigkeit | 0...90 %         |
| Schutzart                 | IP67<br>IP69     |
| <b>Tests/Zulassungen</b>  |                  |
| Zulassungen               | CE, cULus listed |

welche Behälter Komponenten enthalten, die für einen bestimmten Arbeitsgang entnommen werden müssen und 2. in welcher Reihenfolge sie zu entnehmen sind. Wenn der Bestücker ein Teil in der Bestückungsfolge aufnimmt, erfasst der K30 eine Hand im Behälter und schickt ein Signal an das Steuergerät. Das System prüft dann, ob das richtige Teil entnommen wurde und schaltet daraufhin - je nach Konfiguration - die betreffende Arbeitslampe aus und die des nächsten Behälters in der Bestückungsfolge ein. Die Arbeitsablaufsteuerung führt zu erhöhter Effizienz, verbesserter Qualitätskontrolle und reduziertem Nachbesserungs- und Prüfaufwand.

Der Begriff Arbeitslampe meint also die visuelle Indikation, aus welchem Behälter als nächstes ein Teil entnommen werden soll. Die Betätigungsanzeige bestätigt die Entnahme durch eine andere Farbe. Die Fehlgriffanzeige leuchtet dann auf, wenn die Arbeitslampe nicht gesetzt wurde und trotzdem in einen Behälter gegriffen wurde.

## Montagezubehör

SMB22A

3079414

Montagewinkel, Edelstahl, für Bauform K30L

