

# SB12E1Q3

## Opto-Sensor – Einweglichtschanke (Sender)

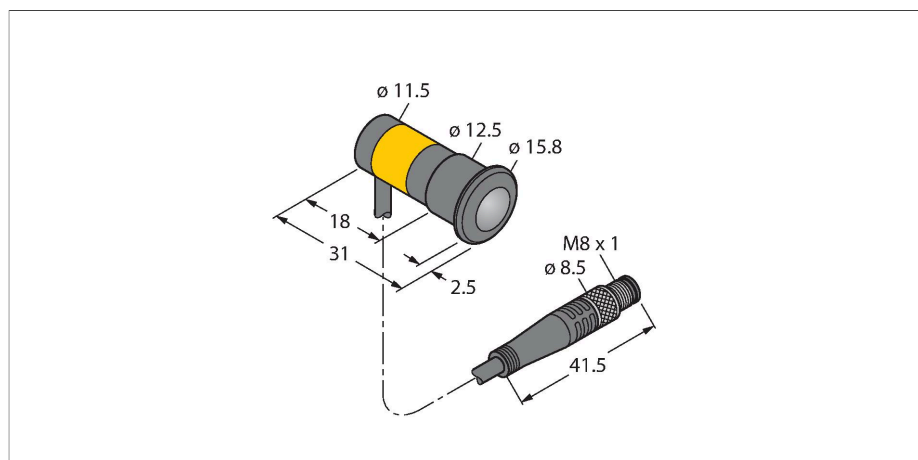

### Merkmale

- Kabel 2 m, 3-polig
- Versorgungsspannung 10-30 VDC

### Anschlussbild

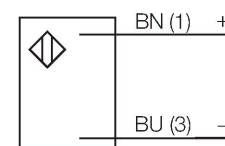

### Technische Daten

Typ	SB12E1Q3
Ident-No.	3081995
<b>Optische Daten</b>	
Funktion	Einwegschranke
Betriebsart	Sender
Lichtart	IR
Wellenlänge	880 nm
Reichweite	0...1500 mm
<b>Elektrische Daten</b>	
Betriebsspannung	10...30 VDC
DC Bemessungsbetriebsstrom	≤ 100 mA
Leerlaufstrom	≤ 15 mA
Bereitschaftsverzug	≤ 1000 ms
Ansprechzeit typisch	< 2.5 ms
<b>Mechanische Daten</b>	
Bauform	Gewinderohr, SB12
Abmessungen	Ø 12 x 30.5 mm
Gehäusewerkstoff	Kunststoff, Thermoplastischer Kunststoff
Linse	Kunststoff, Polycarbonat
Elektrischer Anschluss	Kabel mit Steckverbinder, M8 x 1, 0.15 m, PVC
Aderzahl	3
Aderquerschnitt	0.34 mm <sup>2</sup>
Umgebungstemperatur	-20...+50 °C
Schutzart	IP65
Betriebsspannungsanzeige	LED, grün
Fehlermeldung	LED, grün, blinkend

### Funktionsprinzip

Einweglichtschranken bestehen aus einem Sender und einem Empfänger. Sie werden so installiert, dass das Licht vom Sender genau auf den Empfänger trifft. Unterbricht oder schwächt ein Objekt den Lichtstrahl, wird ein Schaltvorgang ausgelöst. Überall dort, wo lichtundurchlässige Objekte erfasst werden sollen, sind Einweglichtschranken die verlässlichsten optoelektronischen Sensoren. Der hohe Kontrast zwischen Hell- und Dunkelzustand und die sehr hohen Funktionsreserven, die für diese Betriebsart typisch sind, erlauben einen Betrieb über große Distanzen hinweg und unter schwierigen Bedingungen.

### Reichweitenkurve

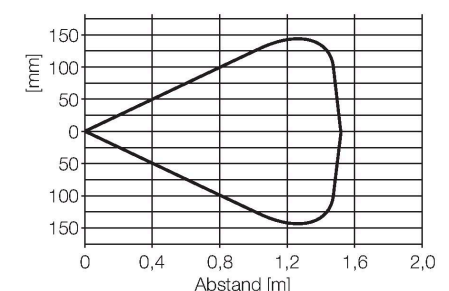

## Technische Daten

Anzeige der Funktionsreserve                      LED

Tests/Zulassungen