

Relais REL5A-DALI-2

EAN 4007841 082109

Art.-Nr. 082109

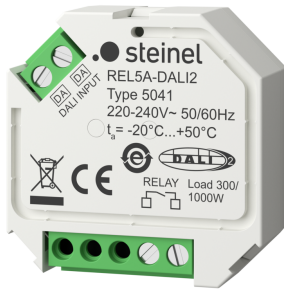

DALI-2



CE

Funktionsbeschreibung

Mit dem Relais ist es möglich Schaltungen in die DALI-Steuerung einzubinden: bis zu 50 Stück von bis zu 300 W LED-Leuchten (mit einer Kapazität von weniger als 176 µF). Ansteuerung des DALI-Busses gemäß dem DALI-2 Standard nach IEC 62386 Teil 208. Gesonderte Spannungsversorgung, sodass nur ein DALI-Teilnehmer pro 2 mA benötigt wird. Einfache Installation in handelsübliche Unterputzdosens. Werkseinstellung: Relais geschlossen.

Technische Daten

Abmessungen (L x B x H)	20 x 46 x 45 mm	Kapazitive Belastung in µF	176 µF
Mit Bewegungsmelder	Nein	Anzahl DALI-Teilnehmer	1
Herstellergarantie	5 Jahre	Mit Busan Kopplung	Nein
Einstellungen via	App, Bus	Unterkriechschutz	Nein
Mit Fernbedienung	Nein	segmentweise Ausblendung	Nein
VPE1, EAN	4007841082109	Mechanische Skalierbarkeit	Nein
Ausführung	Sonstige	Funktionen	Relais Ausgang
Farbe	Weiß	Grundlichtfunktion	Nein
Inkl. Eckwandhalter	Nein	Hauptlicht einstellbar	Nein
Schutzart	IP20	Dämmerungseinstellung Teach	Nein
Umgebungstemperatur	-20 – 50 °C	Konstantlichtregelung	Nein
Netzanschluss	220 – 240 V / 50 – 60 Hz	Typische Stromaufnahme bei 16V Eingangsspannung	2 mA
Schaltausgang 1, Ohmsch	1000 W	Max. Stromaufnahme bei 10V Eingangsspannung im regulären Betrieb	2 mA
Schaltausgang 1, Anzahl LED/Leuchtstofflampen	50 stk.	Produkt Kategorie	Systemkomponenten
LED Lampen > 8 W	300 W		

Relais REL5A-DALI-2

EAN 4007841 082109

Art.-Nr. 082109

Maßzeichnung

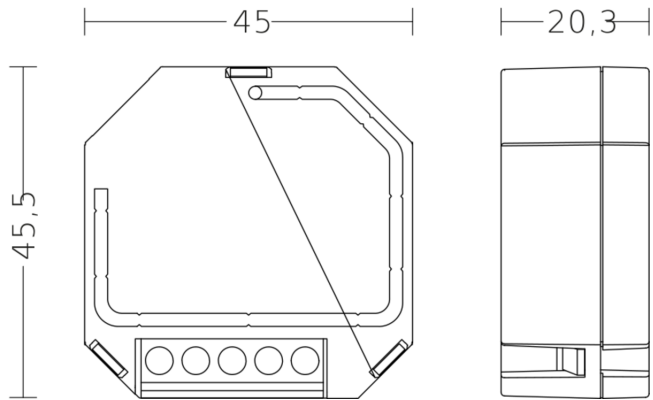

Schaltplan 1

