



SPERRZANGE SZ 16/335

- zum Schutz gegen versehentliches Schließen, z.B. bei Montagearbeiten
- für unübersichtliche Anlagen
- verhindert Betätigung des Schalters
- Anbringung von bis zu 6 Vorhängeschlössern
- Befestigung der Sperrzange mit einer Kette in der Nähe des Sicherheitsschalters möglich

Daten

Bestelldaten

Produkt-Typbezeichnung	SPERRZANGE SZ 16/335
Artikelnummer (Bestellnummer)	101110500
EAN (European Article Number)	4030661104270
eCl@ss Nummer, Version 9.0	27-27-26-92
eCl@ss Nummer, Version 11.0	27-27-26-92
eCl@ss Nummer, Version 12.0	27-27-26-92
ETIM Nummer, Version 7.0	EC002594
ETIM Nummer, Version 6.0	EC002594

Allgemeine Daten

Werkstoff	Edelstahl
Bruttogewicht	55 g

Hinweis

Hinweis (Allgemein)	Bis zu 6 Vorhängeschlösser.
---------------------	-----------------------------

Abbildungen

Produktbild (Katalogeinzelphoto)



ID: kspe1f01

| 212,2 kB | .jpg | 352.778 x 352.778 mm - 1000 x 1000 Pixel - 72 dpi

| 18,8 kB | .png | 74.083 x 74.083 mm - 210 x 210 Pixel - 72 dpi

Funktionsweise

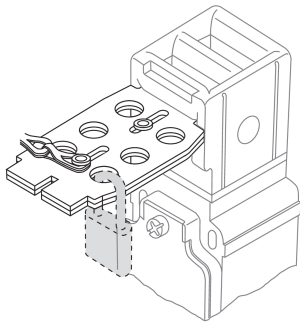

ID: kaz33a08

| 278,0 kB | .jpg | 352.778 x 377.825 mm - 1000 x 1071 Pixel - 72 dpi

| 26,3 kB | .png | 73.731 x 79.022 mm - 209 x 224 Pixel - 72 dpi

Funktionsweise

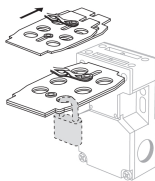

ID: 1az15a11

| 135,6 kB | .cdr |

| 113,6 kB | .jpg | 352.778 x 245.886 mm - 1000 x 697 Pixel - 72 dpi

| 12,9 kB | .png | 74.083 x 51.506 mm - 210 x 146 Pixel - 72 dpi

Funktionsweise

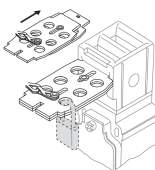

ID: 1az33a02

| 123,7 kB | .jpg | 352.778 x 245.886 mm - 1000 x 697 Pixel - 72 dpi

| 13,4 kB | .png | 74.083 x 51.506 mm - 210 x 146 Pixel - 72 dpi

Funktionsweise

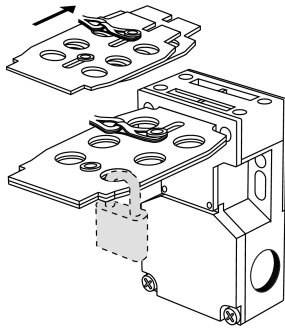

ID: kaz15a11

| 92,2 kB | .cdr |

| 291,4 kB | .jpg | 352.778 x 402.519 mm - 1000 x 1141 Pixel -
72 dpi

| 24,0 kB | .png | 73.731 x 84.314 mm - 209 x 239 Pixel - 72 dpi

K.A. Schmersal GmbH & Co. KG, Mödinghofe 30, 42279 Wuppertal

Die genannten Daten und Angaben wurden sorgfältig geprüft. Abbildungen können vom Original abweichen.

Weitere technische Daten finden Sie in der Betriebsanleitung. Technische Änderungen und Irrtümer vorbehalten.

Generiert am: 22.06.2022, 09:05